



# Teste de Habilidade Específica 2017

Universidade Federal do Rio de Janeiro  
Faculdade de Arquitetura e Urbanismo

Inscrição:

Nome:

## INSTRUÇÕES:

- Você terá quatro horas para fazer este teste.
- Você está recebendo 5 páginas impressas e numeradas (frente e verso), 3 folhas em branco, 1 folha colorida (7 folhas no total) e 1m de barbante. **Confira o material antes de iniciar a prova.**
- **Escreva seu nome e seu número de inscrição em todas as folhas.**
- Não é permitido o uso de compassos, esquadros, transferidores e similares. Para realizar os cortes necessários, utilize tesoura. Não será permitido o uso de faca de corte **sob pretexto algum**. Os desenhos devem ser feitos à mão livre, sem o auxílio de instrumentos de qualquer espécie.
- Após terminar a prova, coloque todas as folhas fornecidas, inclusive aquelas que você não utilizou, dentro do envelope etiquetado e entregue-o ao responsável pela sala. No ato da entrega, verifique se assinou a folha de presença.

## QUESTÃO 1 (*ênfase: criatividade*)

Observe a imagem abaixo do Largo de São Francisco, na Cidade do Rio de Janeiro. Em uma das folhas em branco fornecidas, reproduza esse ambiente, do mesmo ponto de vista, mantendo as linhas gerais do conjunto edificado e acrescentando, no espaço livre, uma feira e seus usuários, com barraquinhas, estandes ou quiosques.



**QUESTÃO 2** (*ênfase: raciocínio lógico*)

a) Observe a seguinte composição nas vistas lateral, frontal e superior, assim como sua representação em perspectiva.

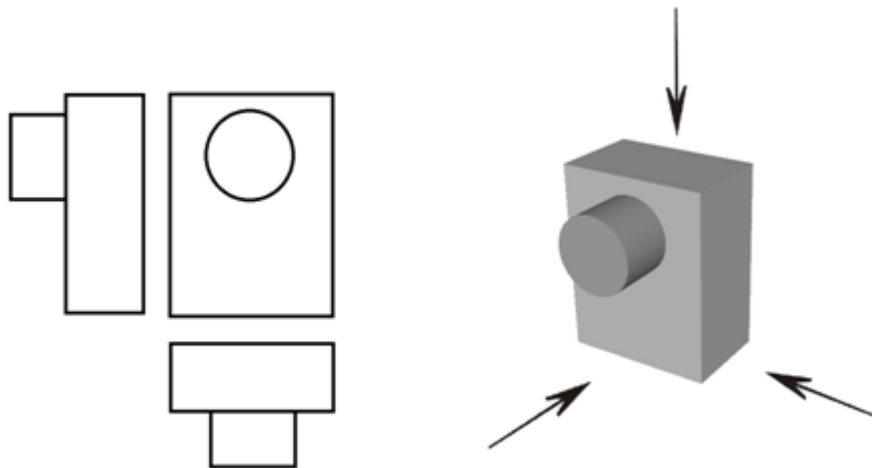

b) Seguindo a mesma lógica, represente em perspectiva a composição abaixo, ao lado de suas vistas lateral, frontal e superior:

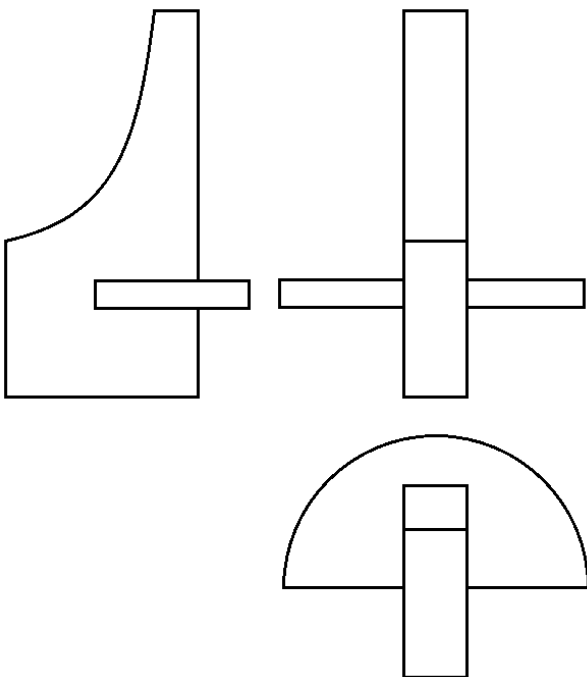

### QUESTÃO 3 (ênfase: percepção visual)

a) Na série de litografias "Touro", de 1945, Picasso decompõe visualmente em 11 imagens a figura de um touro, mantendo seu espírito na busca de uma forma síntese.

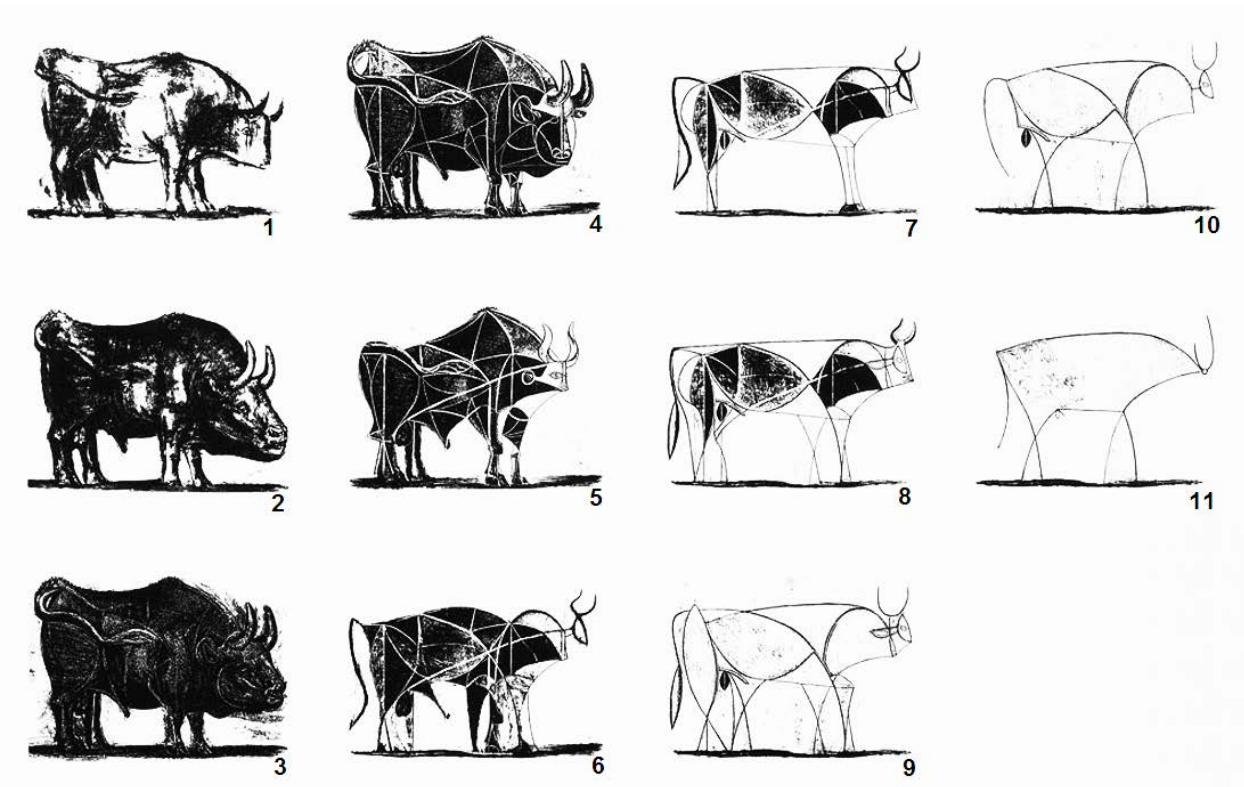

b) Tomando como referência esse processo empreendido por Picasso, represente graficamente, em uma das folhas em branco fornecidas, a sequência de simplificação para se chegar a uma forma síntese do edifício do Museu de Arte Moderna do Rio de Janeiro MAM, projetado pelo arquiteto Affonso Eduardo Reidy, na década de 1950. O processo deverá ser representado por meio de **três desenhos** da forma do edifício: um completo, um intermediário e uma síntese.



#### QUESTÃO 4 (ênfase: manualidade)

Observe abaixo algumas obras do artista plástico IVAN SERPA, (1923-1973), fundador do Grupo Frente, um grupo de artistas plásticos do Rio de Janeiro, que entendia que a linguagem geométrica não era um ponto de chegada, mas sim, um campo aberto à experiência e à indagação.

A partir dos conceitos de **movimento** e **descontinuidade** nas imagens expostas abaixo, elabore uma composição de sua autoria com uma **reinterpretação** do conceito adotado. Utilize a técnica de **desenho** e **colagem** com papel e barbante, observando as seguintes diretrizes:

- a) a sua reinterpretação deverá ser apresentada no interior da área delimitada na folha 5;
- b) use uma das folhas em branco como rascunho para planejar sua proposta;
- c) a montagem final será feita sobre uma das folhas de papel colorido fornecida, cortada no tamanho adequado e colada na área delimitada na folha 5.

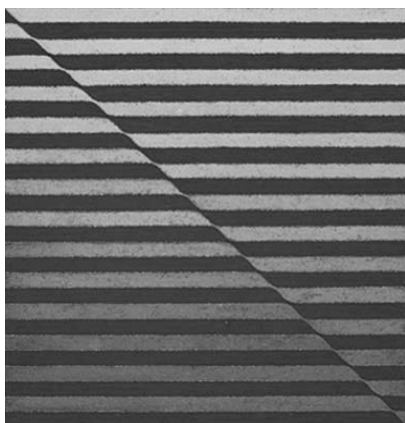

Sem título, 1971

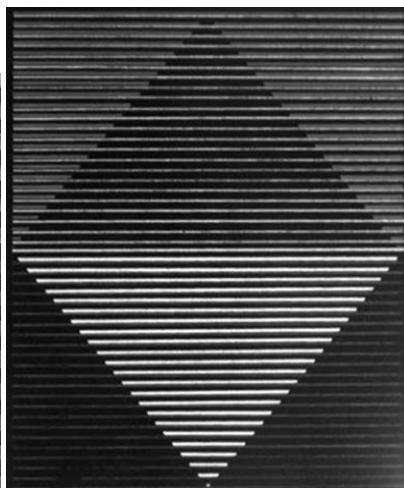

Sem título, 1956

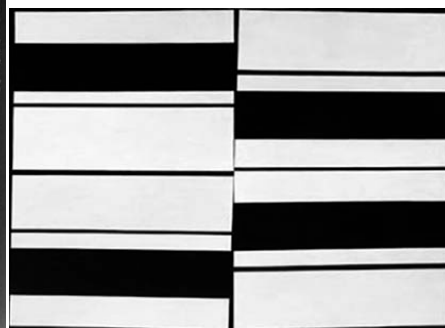

Faixas Ritmadas, 1958

